

## Port de pêche Toit plat

Voici une autre variante du pliage en relief dit « Himalaya » .  
Celui ci a une pointe tronquée , nous l'appelons « toit plat » .

### remarques générales

Pour comprendre parfaitement ces explications , il est utile d'avoir déjà  
compris la construction du pliage de type Himalaya à toit pointu (voir  
PC2)

La taille et l'aspect du pliage sont également choisis en fonction du sujet .  
Ainsi qu'il a été précisé précédemment, au sujet des variantes du toit pointu (voir  
PC2), ce genre de pliage peut entourer de nombreuses formes quel que soit l'angle de  
celle ci .(forme rectangulaire, triangulaire ,polygonale etc ...)

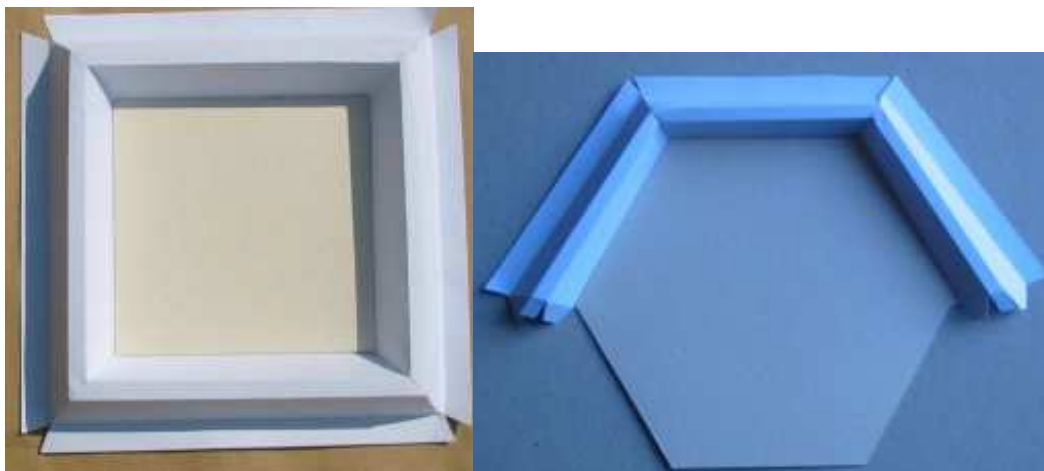

Croquis 1

Les croquis ci dessous représentent uniquement la partie située sous le pliage en toit  
plat , que l'on peut appeler « projection au sol », ou « empreinte au sol »...la partie  
colorée matérialise la zone plate (xy sur le croquis 2 )

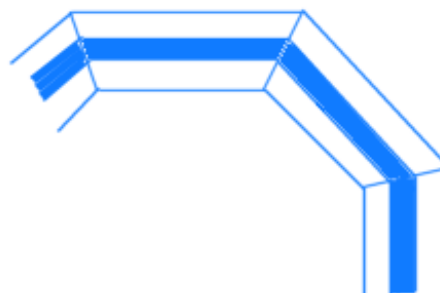
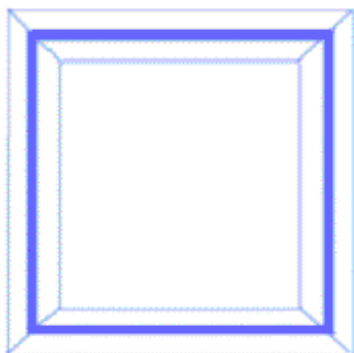

## croquis 2

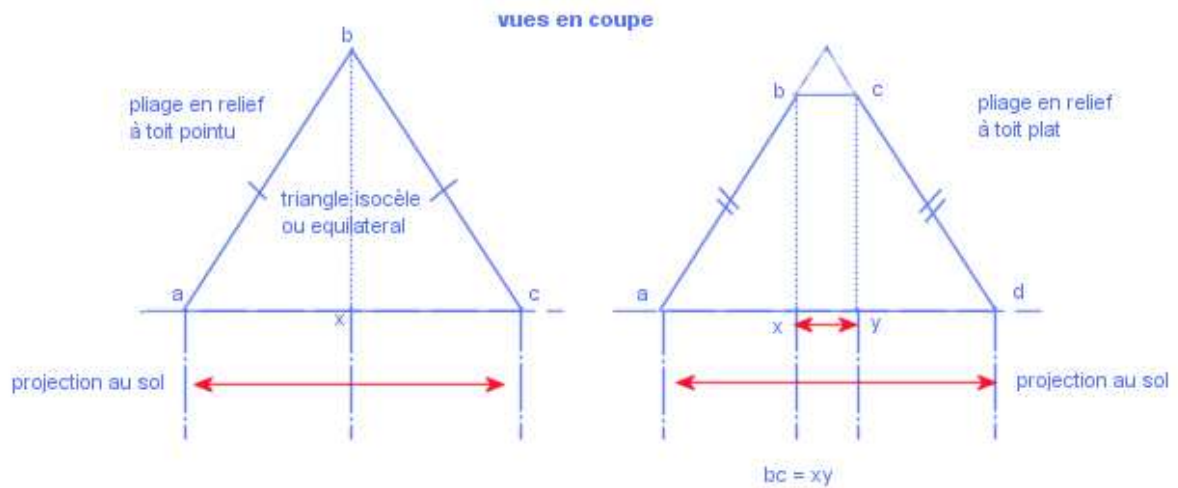

En coupe, le pliage du biseau de type Himalaya à toit pointu est un triangle équilatéral, ou tout simplement isocèle .  
Si  $x$  ( $ac$ ), est la valeur de l'écartement au sol du pliage .Les deux pentes seront, le plus souvent ,également de  $x$  cm.

**En ce qui concerne le toit plat , on choisira également la valeur de  $ad$  , ainsi que celle de  $ab$  &  $cd$  ..seule une question d'esthétique déterminera le choix en fonction de la grandeur du sujet et du thème de celui ci .  
La valeur de  $ad$  peut varier entre 1,5 cm et 2 cm**

Quel que soit le type de pliage en relief , il est recommandé de faire un gabarit en bristol léger, quadrillé si possible .

Pour dessiner le gabarit, il suffira de reporter les mesures , sans faire de calculs superflus .

## **Port de pêche reproduction d'une œuvre de Charles Cambier**

Nous travaillerons avec une forme rectangulaire , entourant un sujet rectangulaire. Le sujet sera posé sur un pavé découpé dans du carton de fond .Le biseau à 45 ° sera donc d'environ 0,3 cm .

### Fournitures

Sujet : reproduction d'une œuvre de Charles Cambier

CF( carton de fond )d'env . 0,25 cm ) aux dimensions du paquet : 35cm /30,5 cm

Une chute de CF pour le pavé central

Bandes de CF pour le boîtage extérieur et intérieur .

1 cartonnnette : 35 cm /30,5 cm .

Papier Canson couleur jaune ou peint .

Papier Ingres rouge pour le 2<sup>nd</sup> PP et pour l'habillage des bandes .

Papier bleu doublé de bristol pour le toit plat

Papier marbré rouge pour le biseau à 45° entourant le pavé .

### Décor :

Craie

Tesselles synthétiques pour le décor .

Ficelle marine de couleur assortie .

Sujet : 10,5 /15 cm

Biseau à 45° : env. 0,3 cm(carton de fond de 2,5 mm)

1<sup>er</sup> PP : 1,5 cm

biseau en relief : 1,7 cm au sol

2<sup>nd</sup> PP : 6,5 cm

<b>Largeur</b>	<b>Hauteur</b>
FI 15,0 cm	FI 10,5 cm
Biseau 0,3 cm X2 = 0,6 cm	Biseau 0,3 x2 = 0,6 cm
1 <sup>er</sup> PP : 1,5 x2 = 3,0 cm	1 <sup>er</sup> Pp 1,5 x2 = 3,0 cm
B toit plat 1,7 x2= 3,4cm	B toit plat 1,7 x2= 3,4cm
2 <sup>nd</sup> PP 6,5 x2 = 13,0 cm	2 <sup>nd</sup> PP 6,5 x2 = 13,0 cm
<b>total 35 cm</b>	<b>total 30,5 cm</b>

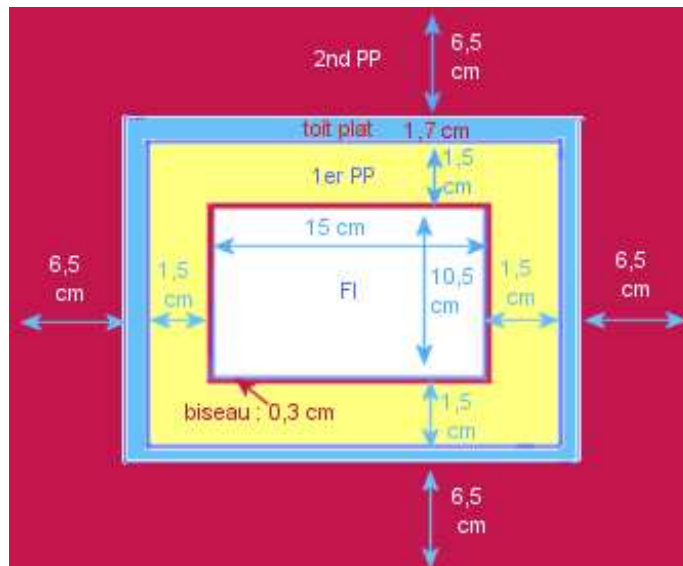

la partie en bleu représente la zone du pliage .  
 Dans cet exemple , le sujet est posé sur un pavé et le pavé sur le premier PP .  
 Il ne faut donc pas évider le centre ,mais uniquement la partie pliage nommée » toit plat » sur le croquis ci dessus .

### **Etape 1**

Dessiner le projet sur la cartonnnette qui servira pour les deux PP

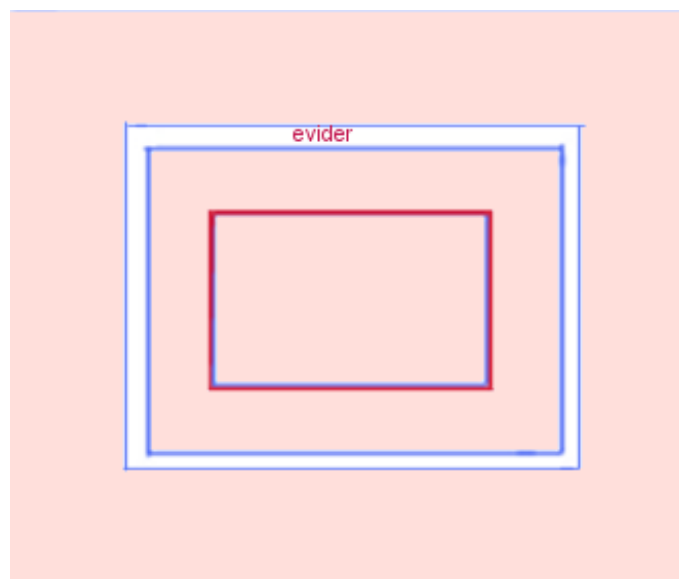

Pour construire chaque élément du biseau, il est nécessaire de faire comme pour les autres types de variantes , faire un tracé sur le support , habiller le premier PP et reprendre les mesures afin de déterminer la grandeur de chaque élément .

### **Etape 2 : construction du gabarit**

Le pliage aura un écartement au sol de 1,7 cm , un toit de 0,5 cm et deux pentes de 1,4 cm

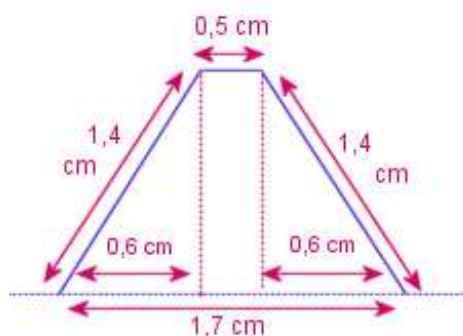

**a/ construction à partir de l'emplacement au sol**

Le croquis ci dessous dessine l'emplacement au sol du pliage .C'est à dire la partie qui se trouve au dessous .La partie colorée en bleu représente la partie « virtuelle » du plat du toit (c'est la partie ad du croquis 2).

Pour obtenir le pliage , il faut tracer la médiatrice d'un des côtés afin de reporter très précisément les mesures ab et cd .

Croquis 3

Le toit plat

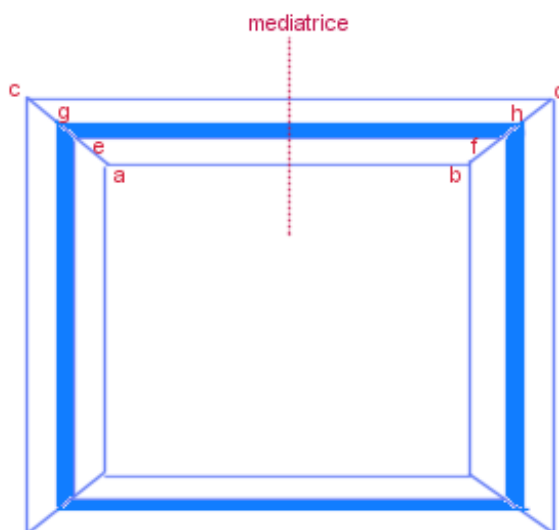

croquis 4

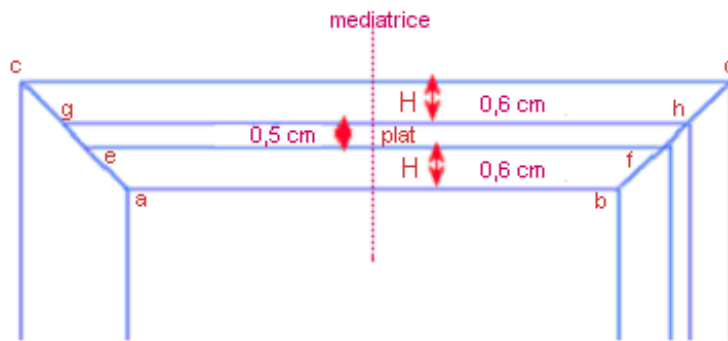

**NB : les mesures sont exactement les mêmes au sol et sur le pliage .C'est la hauteur du pliage qui va changer et donner le volume souhaité .**

Les croquis dessous montrent comment construire le pliage à partir de sa surface au sol .

Reporter chaque mesure sur le « patron » ou gabarit .

Le premier croquis est la projection au sol ...comme on peut le constater , la façon de construire l'élément biseau ne change que très peu en comparaison de la façon de construire une variante de Himalaya à toit pointu .

**ab & cd ont évidemment des mesures identiques au sol et sur le pliage .**

**NB : La largeur de la partie plate reste identique .**

Les deux autres parties **H** vont être différentes , puisqu'il s'agit de « décoller » le pliage au dessus du sol .

On choisit au choix de multiplier cette hauteur par deux ..ou moins ou plus ..on obtient  $H_1$ .

On construit le gabarit sans calcul , avec un simple report de mesures .

croquis 5

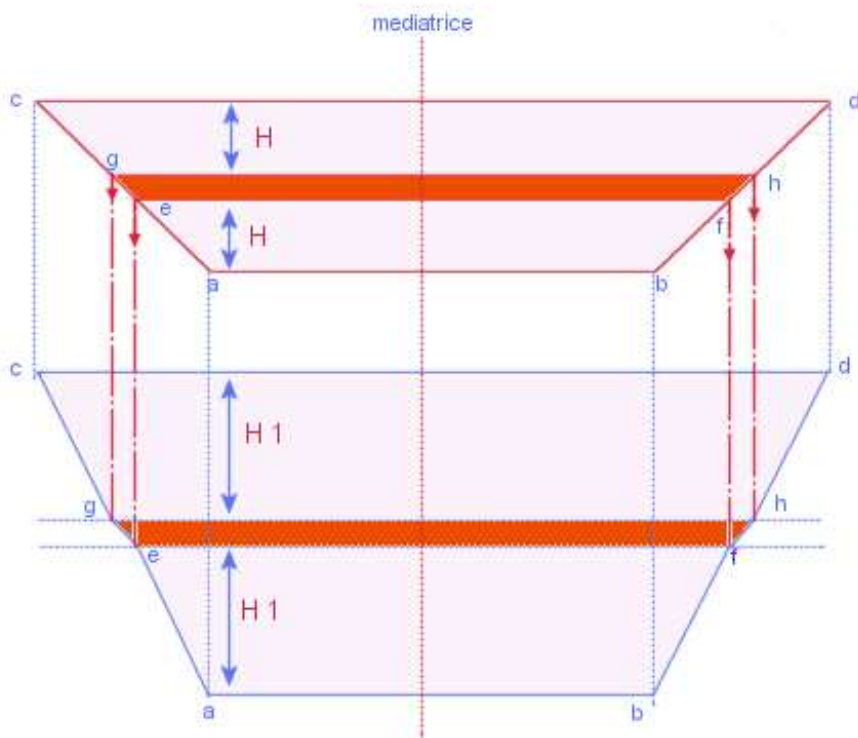

tracer la médiatrice des côtés pour reporter les mesures avec plus de précision .  
 NB : vous constatez que les côtés du gabarit ne sont pas droits comme pour le pliage à toit pointu .

croquis 6

NB : la petite pente est la diagonale du carré dont le côté est égal à la largeur du plat ..c'est ce qui va permettre au toit d'être plat .

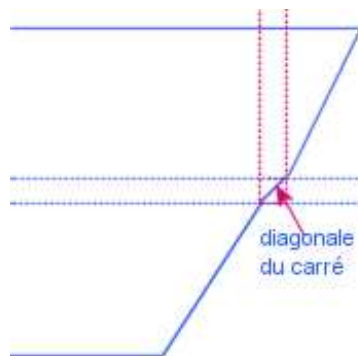

**mesures :**

**H=0,6 cm**

**H1 = 1,4 cm**

**Largeur du toit : 0,5 cm**

**Les mesures de ab & cd sont identiques à celles de l'emplacement au sol du pliage , cependant il n'est pas nécessaire de tracer le gabarit bristol**

aux mesures réelles du projet , car quelle que soit la grandeur du projet , la pente sera la même pour une forme semblable (rectangulaire dans ce cas )...seule la mesure de la hauteur doit être identique car la pente va varier en fonction de la hauteur de l'emplacement au sol du pliage et de la hauteur choisie pour le pliage lui même .

Pour une forme rectangulaire , ab & cd au sol doivent être la diagonale d'un carré .

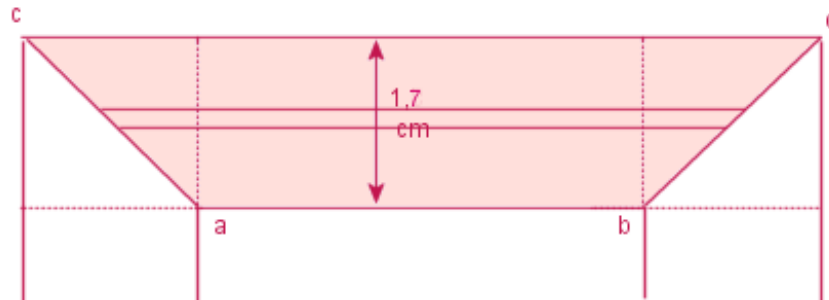

Le gabarit bristol sert uniquement de contrôle de la pente .  
Chaque élément sera coupé en tenant compte des mesures réelles du projet .  
Il est nécessaire de prendre les mesures de chacun des côtés .

On peut donc avoir un gabarit bristol avec  $ab = 10$  ou  $15$  cm pour une hauteur de  $1,8$  cm pour ce projet .

NB : Il est important de travailler avec beaucoup de précision .

Pour faire de type de pliage on utilisera un papier assez rigide , type Canson , Ingres épais ... de couleur ou peint , ou bien doublé de bristol ou de kraft gommé .

b/ Construction des éléments à partir de ce gabarit

à ce dessin obtenu , on ajoutera des pattes d'accrochage sur 3 côtés .

1 cm en haut et en bas et environ  $0,7$  cm pour les côtés

**Un des côtés sera coupé ras ,mais par précaution il vaut mieux recouper un des côtés au moment de l'assemblage .**



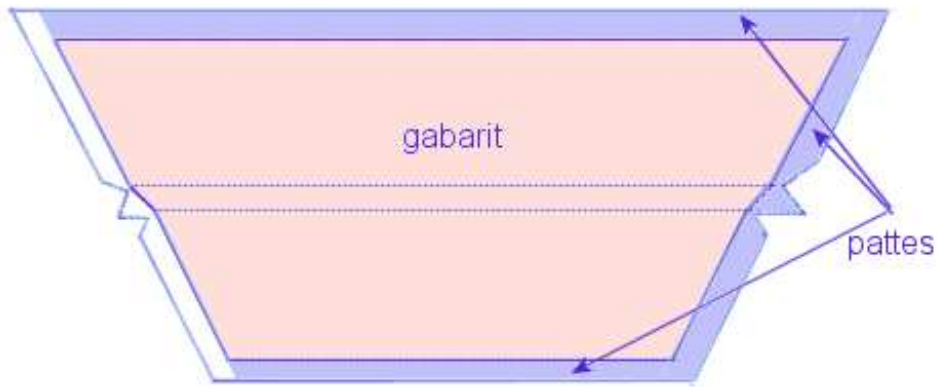

Veiller à ce qu'il n'y ait pas de papier superflu dans les plis , sinon le pliage ne sera pas parfait .

Ne pas couper les pattes jusqu'au bout pour éviter les trous au moment de l'assemblage

Ne pas couper d'emblée les pointes ..attendre l'assemblage .

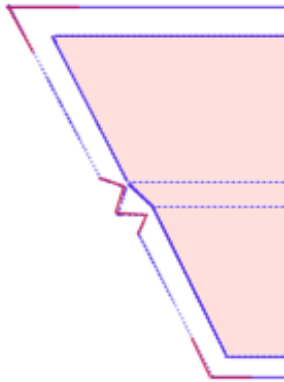

Pour tracer ces éléments, couper une grande bande de papier prévu pour le pliage de 5,3 cm de hauteur .

Tracer plusieurs lignes parallèles : à 1cm du bord de chaque coté puis à 1,4 cm et au milieu le plat qui sera à 2,4 cm de chaque bord .

Passer un instrument fin afin de préplier ces bandes le long des lignes .

Pour éviter les erreurs ,tourner autour du premier PP ,**prendre soigneusement les dimensions de chaque côté de ce PP habillé** et positionner le gabarit afin d'avoir la pente .

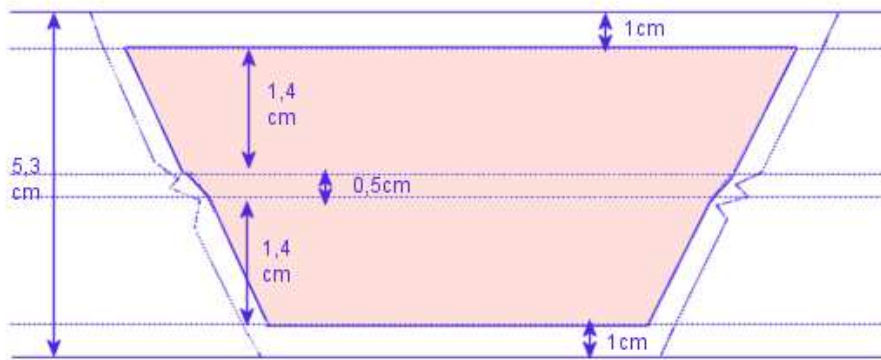

Tracer les pattes d'accrochage **sur les 4 côtés** .Un des côtés sera coupé à ras .  
à priori ce sera toujours le même côté mais il peut y avoir des exceptions .  
Couper les éléments .  
Rayer de nouveau chaque élément et les mettre en forme .

### Etape 3 : assemblage et montage des éléments

Habiller les PP .

Comme on l'a vu pour les variante à toit pointu , **les éléments déjà montés** ,se collent **SOUS** le premier PP puis **SOUS** le second PP et **non pas à cheval sur un support** .

Le dessous du pliage est **creux** .On pourra donc intervenir à l'envers si nécessaire .  
Il peut être utile ,dans certains cas , d'assurer le collage par de petites languettes de kraft gommé .

Assembler soigneusement les éléments .**Le pliage se monte presque entièrement avant de coller les éléments sous le premier PP..** seuls les deux derniers éléments seront collés l'un à l'autre (avec une colle type scrapbooking )une fois l'ensemble installé sous le PP .

Contrairement à la variante à toit pointu , le montage ne peut pas se faire complètement à plat ..seul l'avant (ou l'arrière ) seront montés à plat en premier .puis le plat du toit et enfin l'autre pente .

Veiller à faire coïncider les différentes parties du pliage .

Il peut être intéressant d'utiliser une colle temporaire style scrapbooking pour faire un premier essai et coller définitivement avec la colle vinylique ensuite .

Une fois l'ensemble partiellement monté (sauf les deux derniers ) coller l'ensemble sous le premier PP , à la colle vinylique ..Il est important d'avoir mesuré au fur et à mesure chaque côté , afin que les éléments s'adaptent bien .

Coller les deux derniers éléments .

Puis **positionner le second PP habillé** , coller à la colle vinylique .

Il n'est pas indispensable de coller le tout sur une autre cartonnnette .

### **Etape 4**

Prendre la chute de CF et couper le pavé aux mesures de la carte avec un biseau à 45°.

Habiller le biseau avec le papier marbré et coller la carte sujet .  
Centrer le pavé sur le premier PP .

Terminer le décor .  
craie , tesselles de mosaïque , ficelle de marine ...

## **Etape 5**

### **Il est nécessaire de faire un boîtage**

Mettre l'attache au dos du CF .Ce carton sert de fond de boîtage .  
Mesurer la hauteur du pliage .Ajouter quelques mms pour que le verre ne touche pas le pliage .  
Couper des bandes de carton de fond et les coller en vis à vis autour du fond .  
Introduire le paquet dans la boîte .  
Pour l'intérieur , utiliser également des bandes de carton de fond habillé d'un papier en harmonie .Rabattre le papier vers l'extérieur à cheval sur les côtés .Ce qui contribuera à la solidité de l'ensemble .  
Le cadre doit être coupé serré .Il tiendra donc parfaitement le boîtage sans qu'il soit besoin de fixer celui ci avec des clous. Un simple kraft collé sur l'extérieur permettra donc de faire un **assemblage réversible** .

---